

## Manuale per tappeto elastico Xtreme Air™ da 2,44 m × 2,50 m

### Informazioni sulla sicurezza



Per assistenza visita il sito [www.bestwaycorp.com/support](http://www.bestwaycorp.com/support)

SI CONSIGLIA DI NON EFFETTUARE IL RESO NEL PUNTO VENDITA

DOMANDE? PROBLEMI? PARTI MANCANTI?

Per FAQ, manuali, video o pezzi di ricambio, si prega di visitare il sito [bestwaycorp.com/support](http://bestwaycorp.com/support)

### Legga queste istruzioni prima di assemblare e usare il tappeto elastico.

Si prega di leggere attentamente e attenersi a tutte le istruzioni contenute in questo manuale d'uso prima di installare e utilizzare il tappeto elastico. Queste avvertenze, istruzioni e linee guida per la sicurezza riguardano alcuni dei rischi più comuni legati a queste attività ricreative, ma non possono necessariamente includere tutti i possibili scenari di rischio. Usare sempre buon senso e prudenza nel praticare queste attività sul tappeto elastico. Conservare queste istruzioni. In caso di istruzioni incomplete o mancanti, consultare il sito web [www.bestwaycorp.com/support](http://www.bestwaycorp.com/support).

### ATTENZIONE

- Solo per usi non commerciali. Da utilizzare solo all'aperto.
- Un utente alla volta; rischio di collisioni. Il peso massimo non deve eccedere i **80 kg (175 lbs)**
- Questo prodotto deve essere montato da una persona adulta e in conformità con le istruzioni di assemblaggio; deve inoltre essere controllato prima del primo utilizzo.
- È RICHIESTA LA SORVEGLIANZA DI UNA PERSONA ADULTA.
- Rimuovere le calzature prima di usare il tappeto elastico; vietato tentare salti mortali o capriole.
- Non usare il tappeto elastico se questo risulta bagnato.
- Accertarsi di avere le mani libere e non avere nulla in tasca prima di salire sul tappeto elastico.
- Saltare sempre tenendosi al centro del tappeto
- Non consumare cibi o bevande durante l'attività.
- Non tentare di scendere dal tappeto con un salto.
- Non usare il tappeto elastico per periodi prolungati senza fare delle pause regolari
- NON USARE IL TAPPETO ELASTICO SENZA AVER PRIMA CHIUSO L'APERTURA NELLA RETE
- Non usare in presenza di venti forti; ancorare adeguatamente il tappeto elastico.
- La struttura di questo tappeto elastico non è stata progettata per essere interrata.
- Si raccomanda di posizionare il tappeto elastico su una superficie piana a una distanza di almeno 2 m da qualsiasi struttura o ostacolo, quali ad esempio staccionate, box auto, abitazioni, rami sporgenti, fili del bucato o cavi elettrici.

- Il tappeto elastico non deve essere installato su superfici in cemento, asfalto o qualsiasi altra superficie dura, né in prossimità di altre strutture incompatibili (ad esempio, piscine per bambini, altalene, scivoli, strutture per arrampicarsi).
- Qualsiasi modifica apportata dal consumatore al tappeto elastico originale (ad esempio l'aggiunta di un accessorio) deve essere eseguita secondo le istruzioni del produttore.
- Controllare con regolarità viti e bulloni per verificarne la tenuta e stringerli se necessario.
- Controllare regolarmente l'integrità delle molle del tappeto elastico e accertarsi che non possano spostarsi o sganciarsi accidentalmente durante il gioco.
- Controllare l'integrità di tutti i rivestimenti e sostituirli se si notano bordi taglienti.
- I tappeti elastici per esterni devono essere dotati di dispositivi che impediscano alla struttura di spostarsi in caso di forte vento (ad esempio: archetti di ancoraggio da conficcare nel terreno o sacchi di sabbia o d'acqua). Si consiglia inoltre di rimuovere gli elementi che potrebbero fare vela, quali la rete e il tappeto stesso.
- Nelle località più fredde e soggette a forti nevicate, il carico causato dalla neve e le basse temperature invernali potrebbero danneggiare il tappeto elastico. In questi casi è consigliabile riporre il tappeto elastico al coperto.
- Controllare regolarmente l'integrità del tappeto, delle imbottiture, della rete e di tutte le superfici morbide.  
**NOTA:** l'azione del sole, della pioggia e della neve, oltre che le temperature più estreme, riducono la resistenza di questi componenti nel tempo.
- La scaletta consente ai bambini più piccoli di salire sul tappeto.
- Questo tappeto elastico non è adatto a bambini di età inferiore ai 6 anni.
- Non usare la scaletta in presenza di bambini di età inferiore ai 6 anni.
- Rimuovere sempre la scaletta quando il tappeto elastico non è in uso.

## COMPONENTI E ATTREZZI NECESSARI

Confrontare i componenti presenti nella confezione con quelli elencati nel presente foglio di istruzioni. Accertarsi che corrispondano al modello che si intendeva acquistare. In caso di componenti danneggiati e/o mancanti al momento dell'acquisto, visitare: [bestwaycorp.com/support](http://bestwaycorp.com/support).

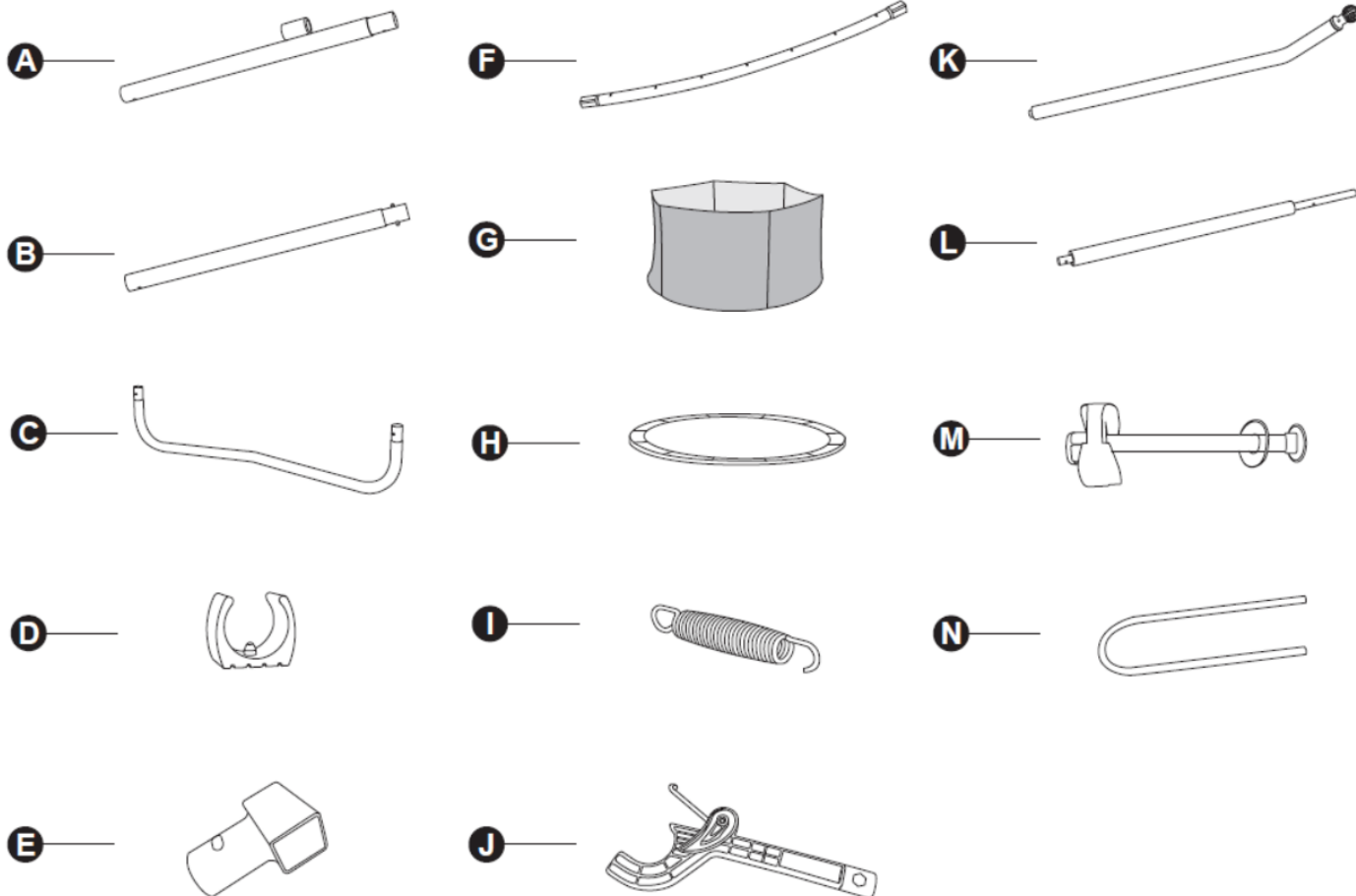

Xtreme Air™  
59102

2,44 m × 2,50 m

8 ft. x 8 ft. 2 in.

<b>A</b>	Barra verticale A	x4	<b>F</b>	Sponda di base	x8	<b>K</b>	Supporto superiore con cappuccio	x4
<b>B</b>	Barra verticale B	x4	<b>G</b>	Tappeto elastico con rete di protezione	x1	<b>L</b>	Supporto inferiore con rivestimento o in schiuma	x4
<b>C</b>	Barra di appoggio	x4	<b>H</b>	Copribordo	x1	<b>M</b>	Set viti	x4
<b>D</b>	Piedino	x8	<b>I</b>	Molla	x48	<b>N</b>	Archetto di ancoraggio	x4
<b>E</b>	Connettore a T	x8	<b>J</b>	Chiave di tensionamento QuickSpring™	x1			

## ISTRUZIONI PER L'INSTALLAZIONE

### ISTRUZIONI DI ASSEMBLAGGIO

Per le istruzioni di installazione, scansionare il codice QR stampato sul frontespizio o seguire le illustrazioni riportate di seguito. Le immagini sono solo a scopo illustrativo e potrebbero non riflettere il prodotto originale. Non in scala.

L'assemblaggio di questo tappeto elastico può essere completato senza bisogno di particolari attrezzi. Bestway non si riterrà responsabile per eventuali danni al tappeto elastico causati da un suo uso errato o dalla mancata osservanza di queste istruzioni.

### Suggerimenti utili

- Si consiglia di assemblare il prodotto con l'aiuto di un'altra persona, per facilitare l'operazione e lo spostamento della struttura. Il tempo di montaggio varierà in base all'esperienza individuale.
- Al fine di prevenire lesioni o infortuni è consigliabile indossare sempre guanti (non inclusi) durante le operazioni di assemblaggio.
- Utilizzare la chiave di tensionamento QuickSpring™ (J) per fissare viti e molle. La parte anteriore dell'attrezzo serve per installare le molle, mentre la parte inferiore dell'impugnatura serve per stringere le viti.

**NOTA:** Le sequenze di montaggio sono state studiate per semplificare le operazioni di installazione. Si consiglia vivamente di seguirle nell'ordine indicato per evitare un aumento delle tempistiche.



## INSTALLAZIONE

### Assemblaggio della base

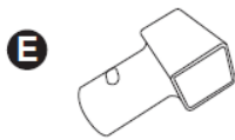
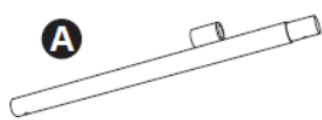
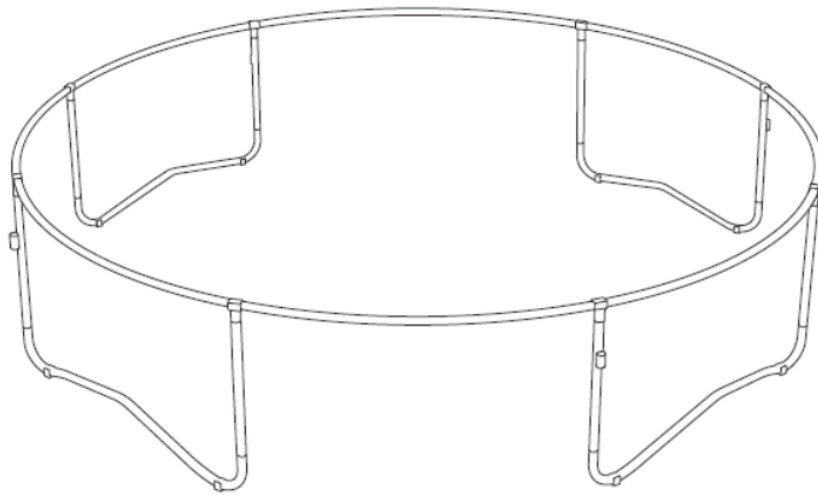

1 . Collegare le sponde di base (F) usando i connettori a T (E). Le sponde di base hanno estremità di dimensioni diverse, una piccola (P1) e una grande (P2). Inserire prima l'estremità grande (P2) in ciascun connettore a T e poi quella piccola (P1). Assicurarsi che gli alloggiamenti per le molle siano rivolti verso l'alto.

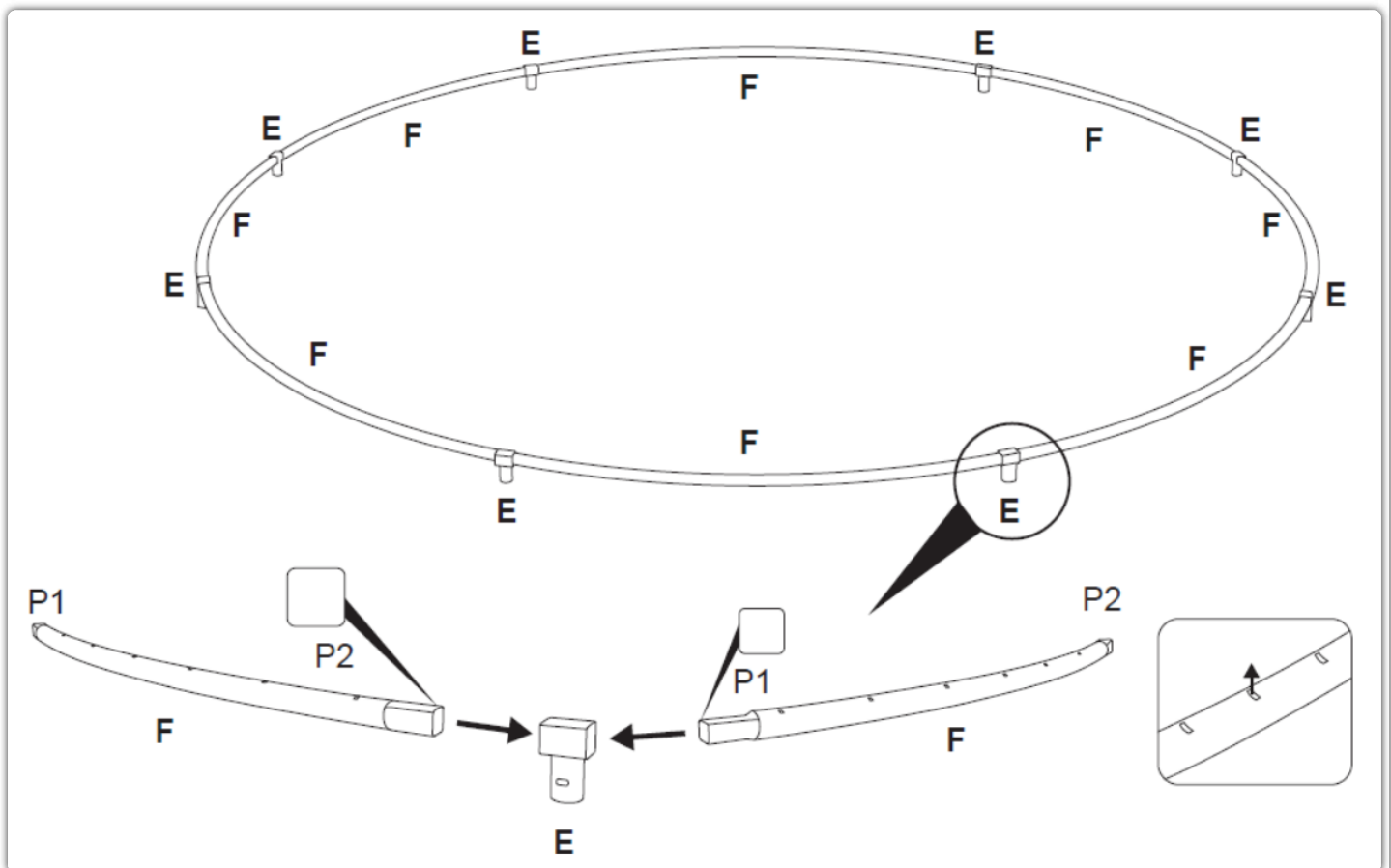

2 . Inserire i piedini (D) sul lato inferiore delle barre di appoggio (C). Assicurarsi che i perni sui piedini siano posizionati in corrispondenza dei fori sulla barra.

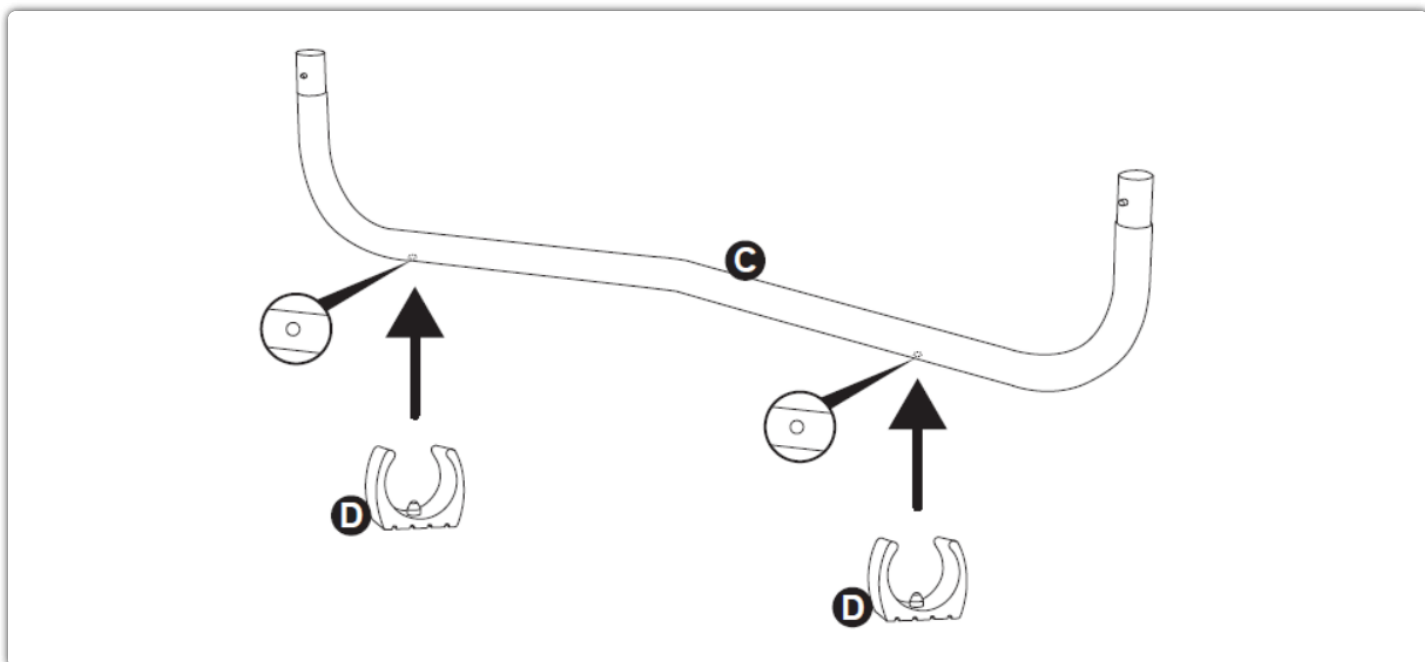

3 . Collegare la barra verticale A e la barra verticale B alla barra di appoggio (C) per formare la base della struttura. Assicurarsi che i perni a scatto delle due barre verticali siano inseriti correttamente.

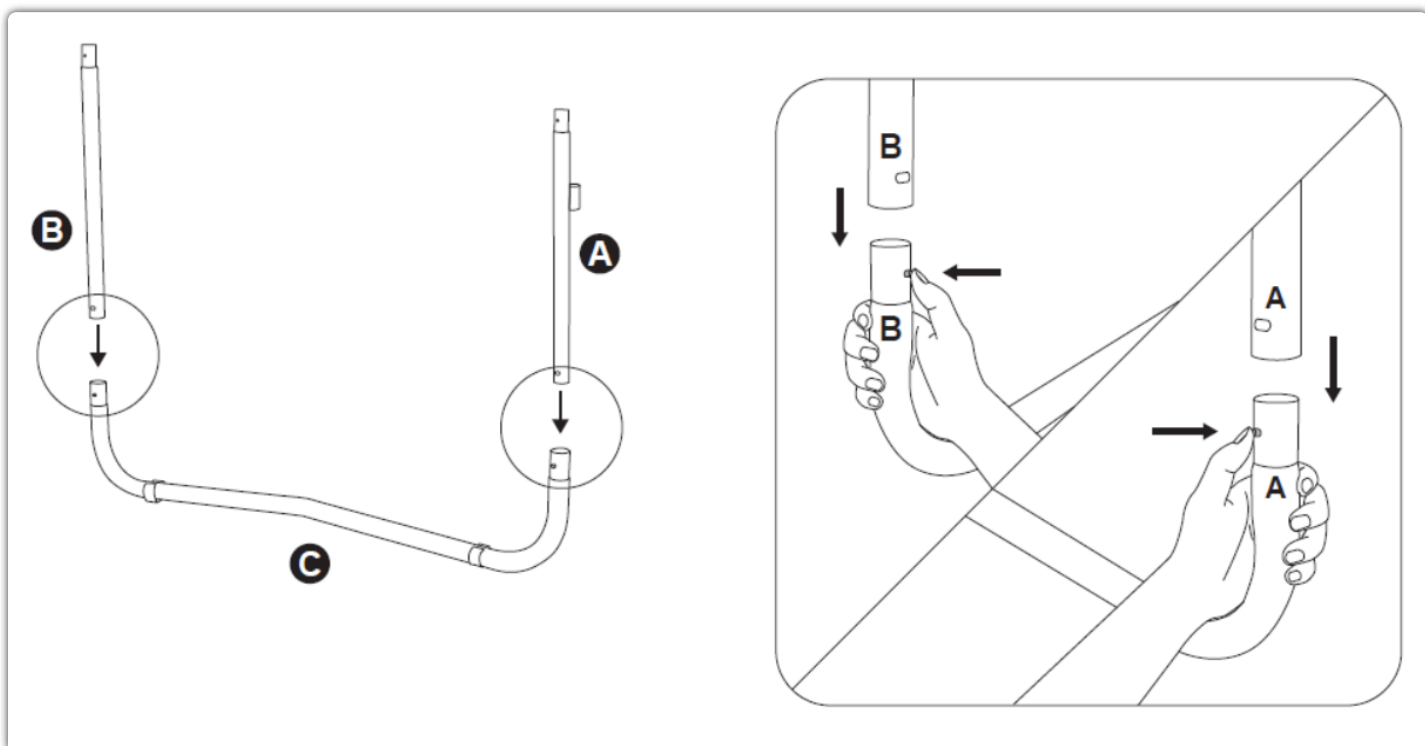

4 . Inserire base assemblata come al punto 3 nel connettore a T (E) del punto 1. Assicurarsi che i perni a scatto delle barre verticali siano inseriti correttamente nei connettori a T.

**IMPORTANTE:** ciascuna barra verticale (A) deve essere montata nella stessa posizione, con il cubo metallico rivolto verso l'esterno.

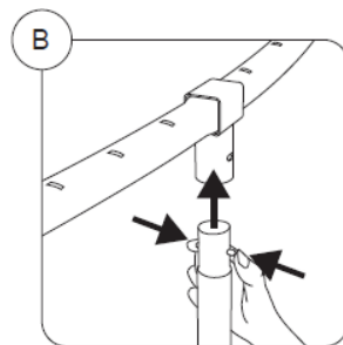
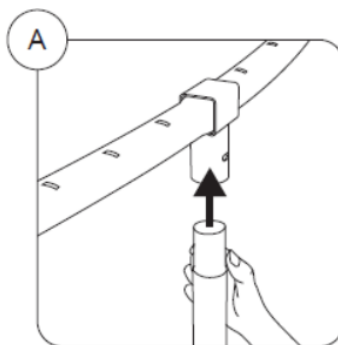
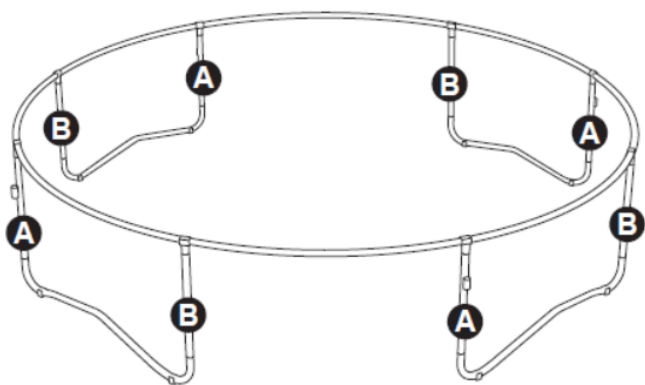

## Montaggio delle molle

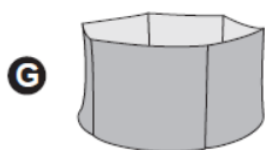
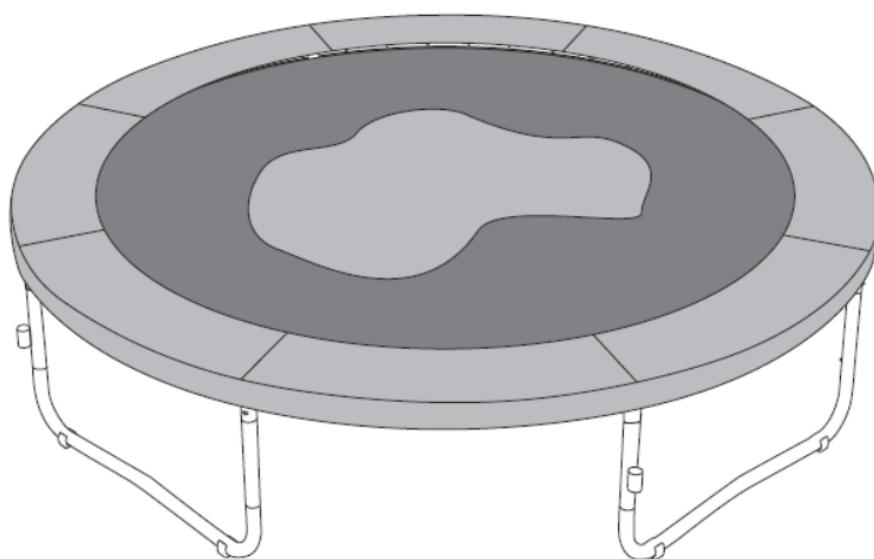

Un breve video dimostrativo per questo passaggio è disponibile scansionando il codice QR

5 . Il tappeto elastico (G) è dotato di anelli metallici contrassegnati in rosso, che dovrebbero essere collegati per primi al telaio della struttura superiore tramite le molle. Gli anelli contrassegnati in rosso dovrebbero trovarsi su ciascun lato della barra verticale A in corrispondenza degli adesivi rossi con la freccia rivolta verso l'alto.

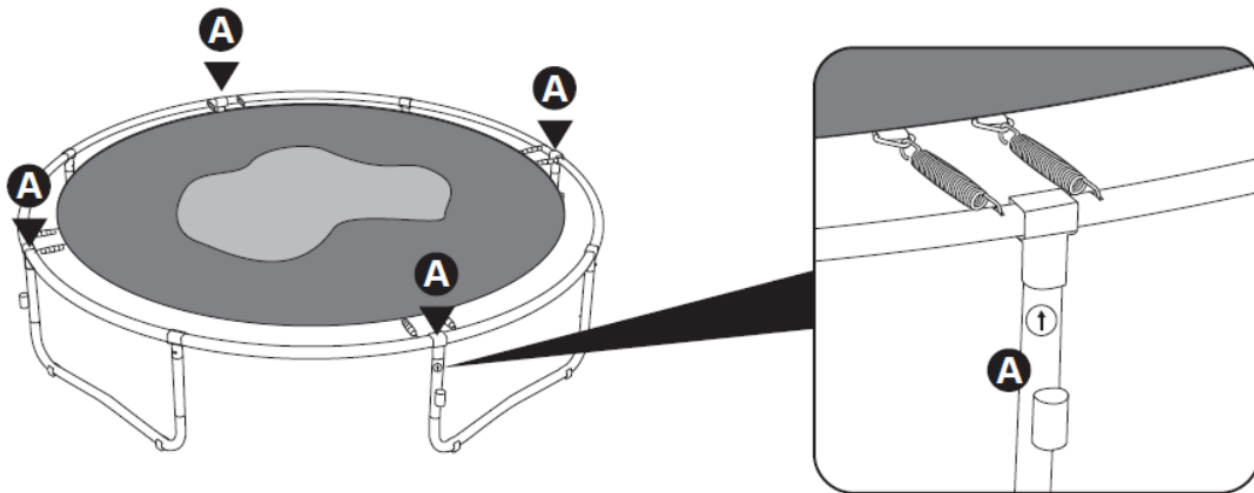

6 . La molla (I) ha due estremità di forma diversa: l'estremità P3 deve essere inserita negli anelli del tappeto elastico (G), mentre l'estremità P4 deve essere inserita nel telaio della struttura superiore.

Le molle devono essere agganciate alla struttura usando la chiave di tensionamento QuickSpring™ (J)

- Inserire l'estremità P3 della molla nell'anello metallico del tappeto.
- Utilizzare la chiave di tensionamento QuickSpring™ per agganciare l'estremità P4 della molla: allineare la parte curva a forma di U della chiave di tensionamento con il bordo arrotondato del telaio e ruotare l'impugnatura verso il basso per tirare la molla verso di sé e inserirla nel telaio.
- Con una mano, inserire l'estremità P4 della molla nel suo alloggiamento nel telaio e utilizzare l'altra mano per sostenersi, se necessario.

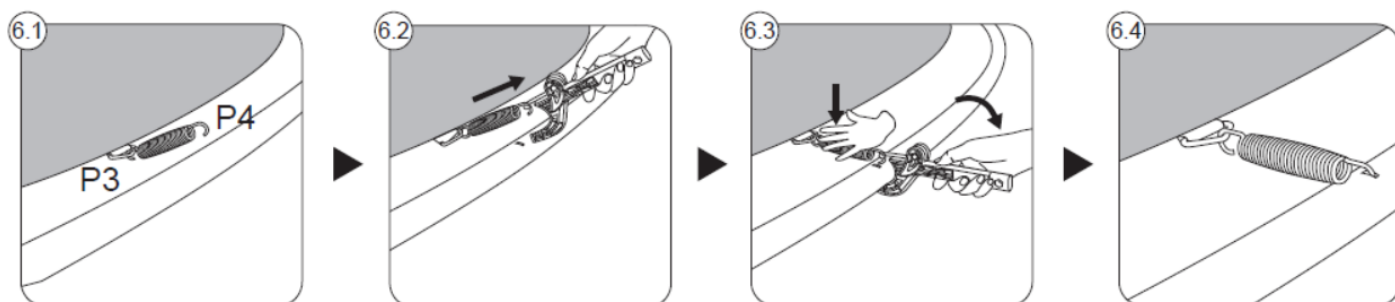
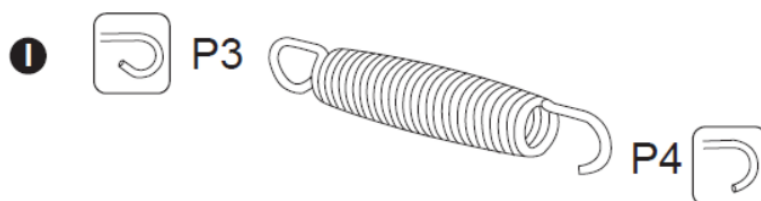

7 . Collegare gli anelli metallici al telaio su ciascun lato delle barre verticali B.

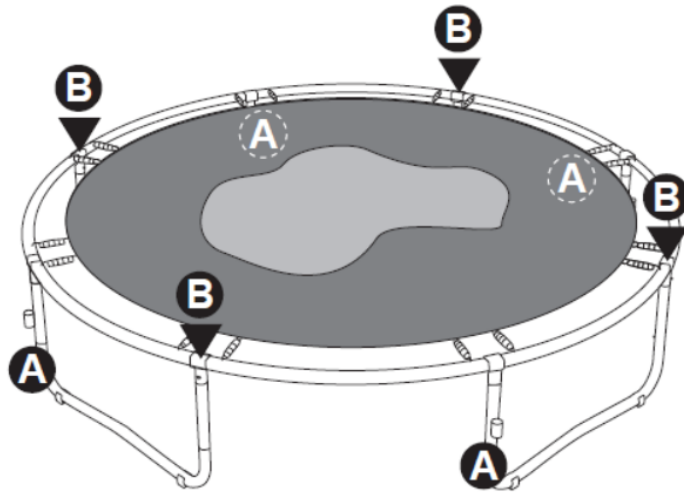

8 . Installare le molle rimanenti procedendo in diagonale come da immagini.

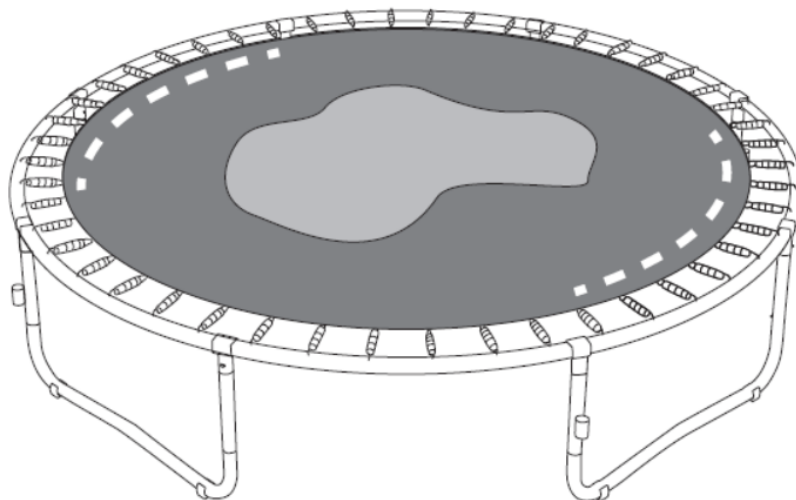
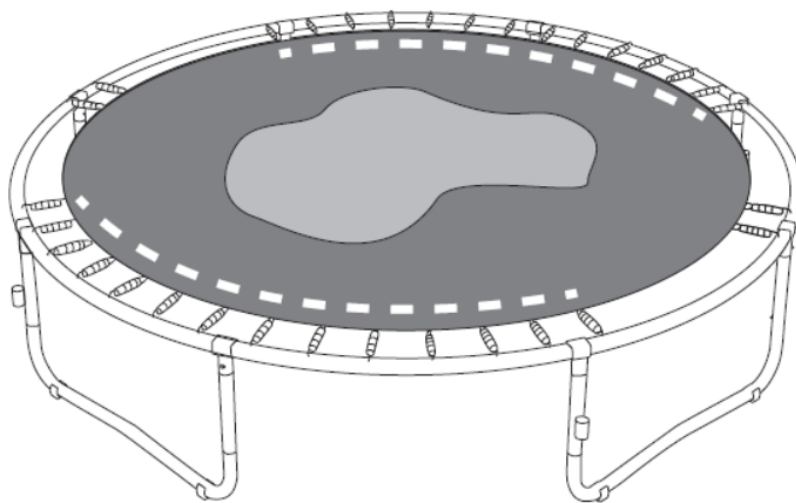

9 . Posizionare il copribordo (H) sopra le molle e il telaio. Utilizzare i cordini in dotazione per fissare il copribordo (H) agli anelli metallici del tappeto (9.1&9.2) e alla struttura superiore in corrispondenza delle barre verticali (9.3&9.4).

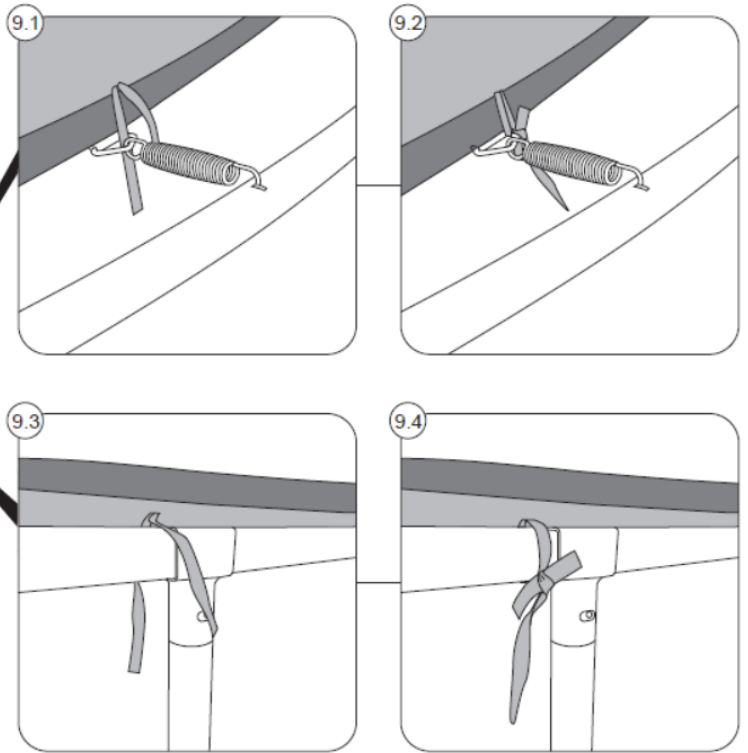
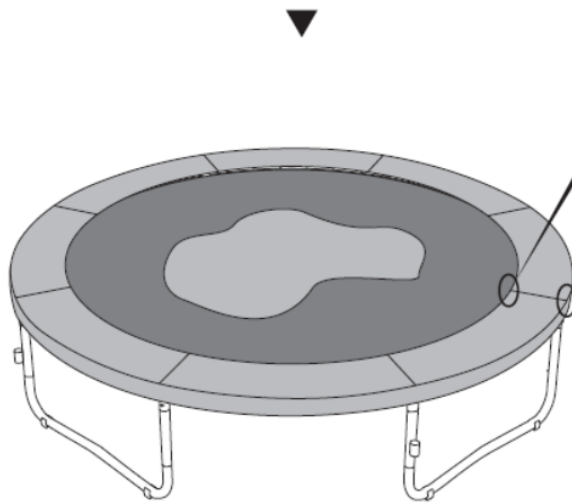
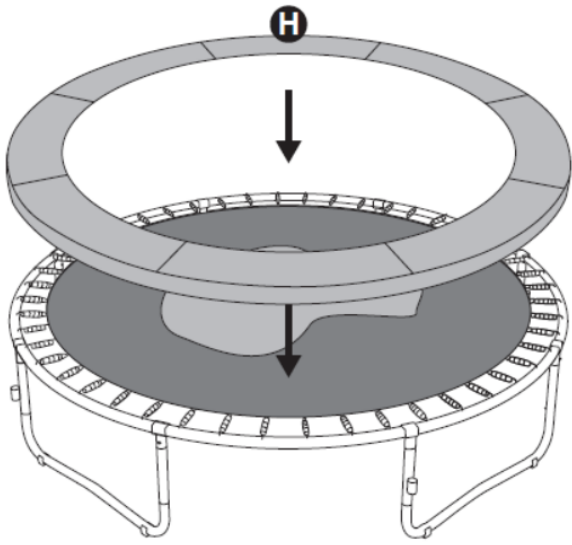

Assemblaggio della rete di protezione

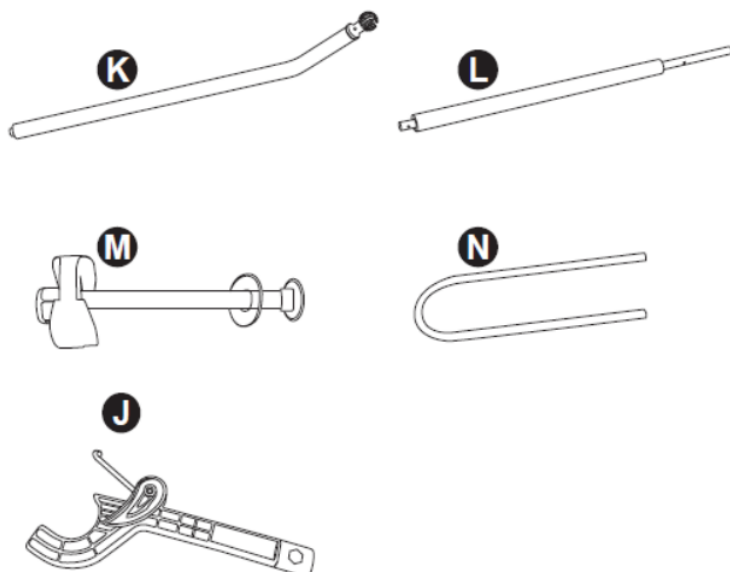
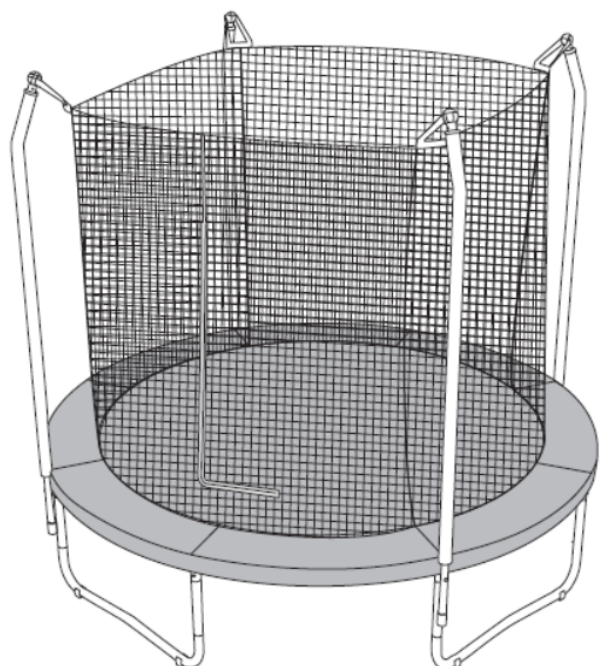

10 . Inserire il supporto inferiore con rivestimento in schiuma (L) nell'asta di supporto superiore con cappuccio (K).

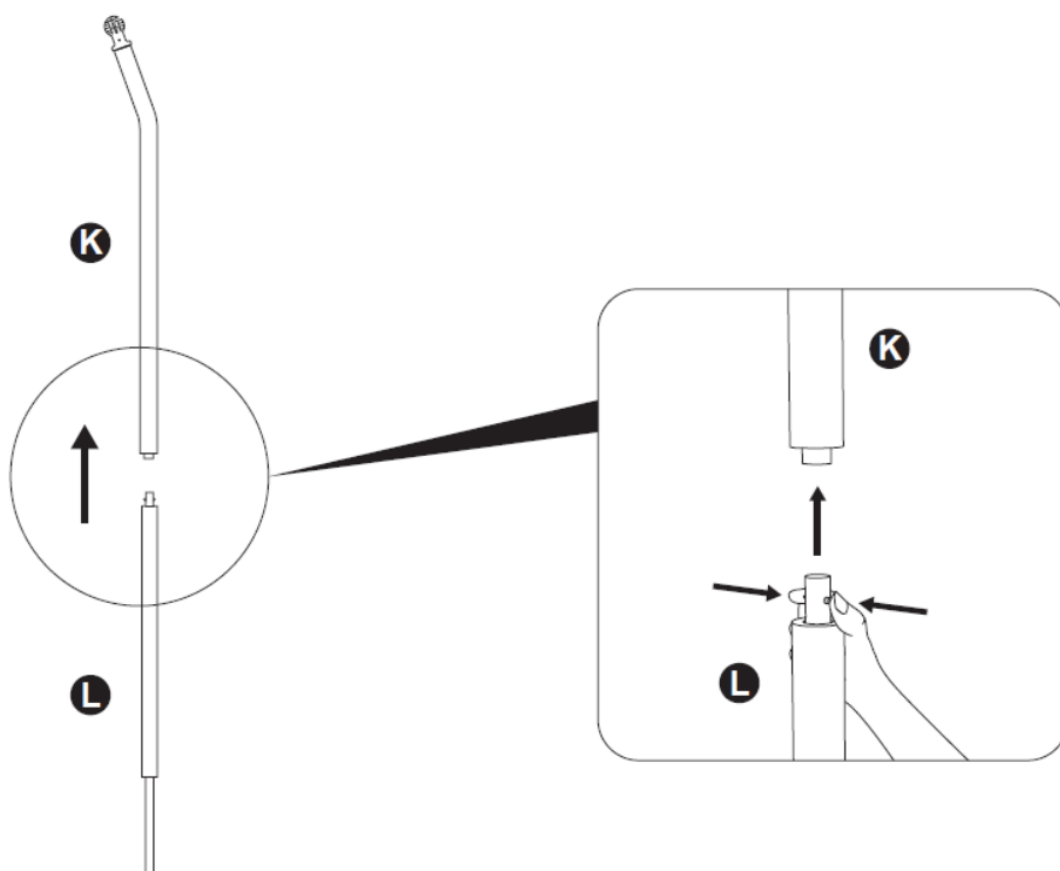

10 . Agganciare il cappuccio del supporto superiore (K) alla parte superiore della rete di protezione. Assicurarsi che l'apertura del cappuccio sia rivolta verso l'esterno.

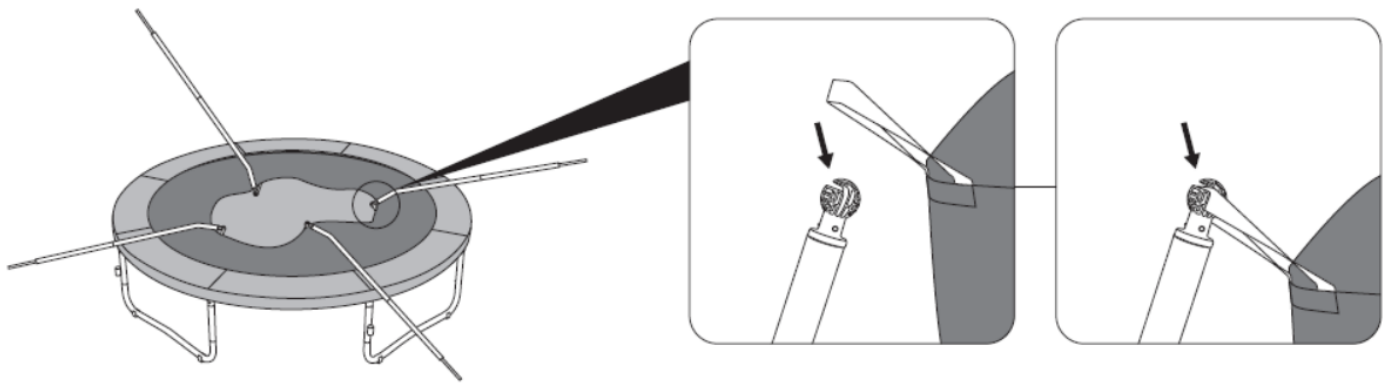

11 . Inserire il supporto inferiore con rivestimento schiuma (L) nel cubo metallico della barra verticale A, rivolto verso l'esterno come illustrato in 12.1. Successivamente, procedere in base alla sequenza illustrata per fissare la struttura e le barre utilizzando il set viti (M). Il set di viti comprende 4 pezzi, ciascuno dei quali verrà utilizzato in punti diversi della struttura, come illustrato nelle figure da 12.2 a 12.9.

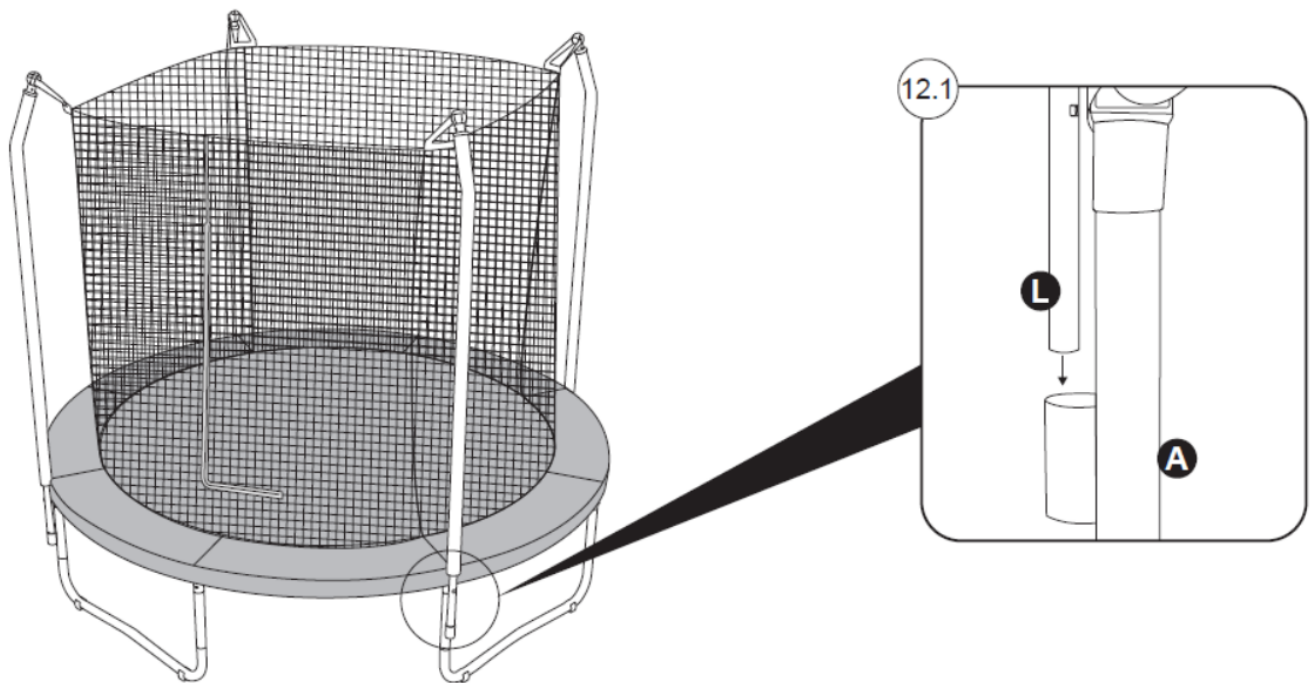

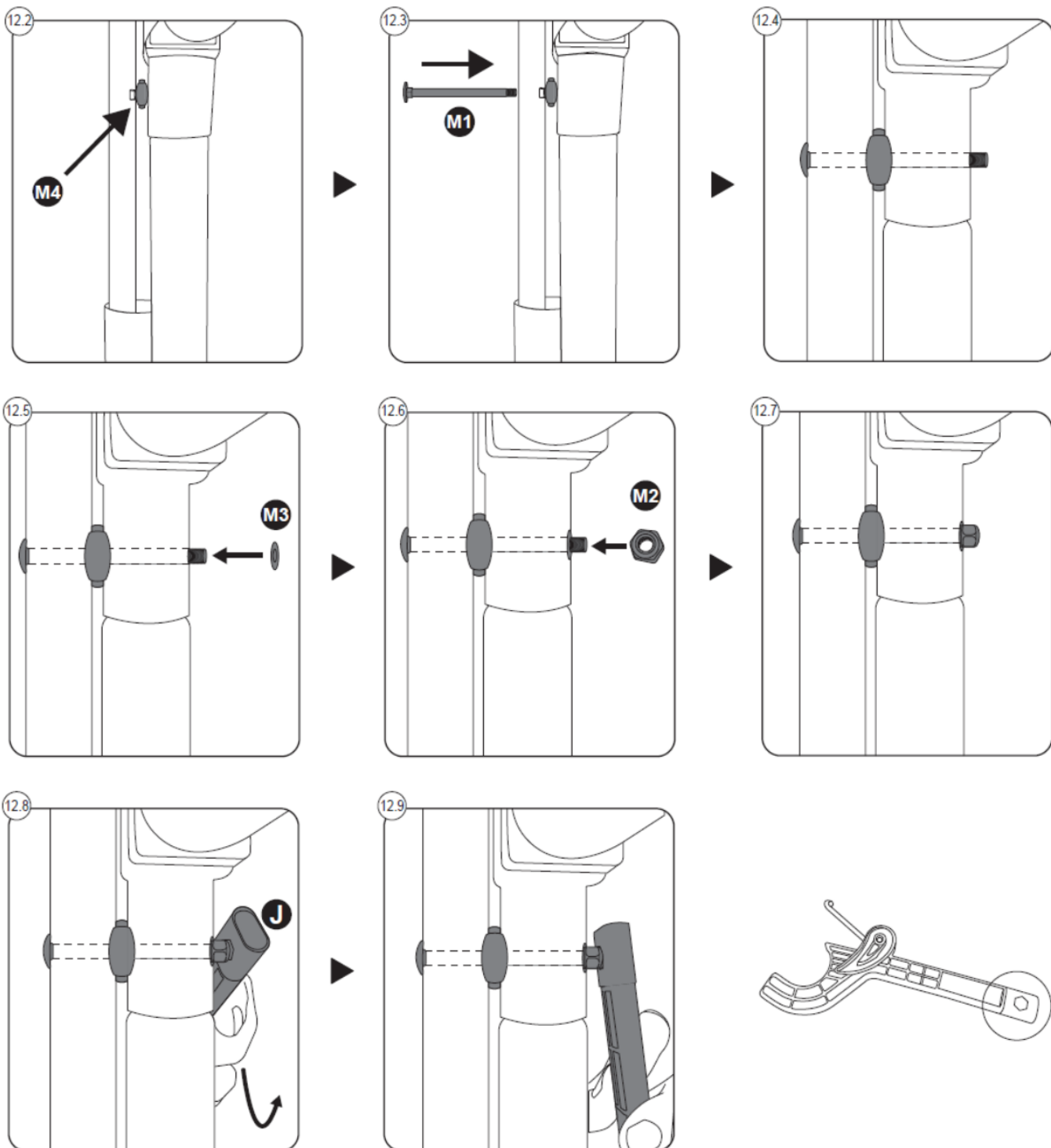

La chiave di tensionamento QuickSpring™ (J) è stata appositamente progettata per molteplici usi durante l'installazione. È possibile utilizzare la chiave inglese all'estremità dell'impugnatura per stringere le viti.

12 . Completare l'installazione del tappeto elastico conficcando gli archetti di ancoraggio (N) nel terreno. Questi ancoraggi sono progettati per assicurare il tappeto elastico e ridurre il rischio che si sposti in caso di vento forte o mentre viene utilizzato.

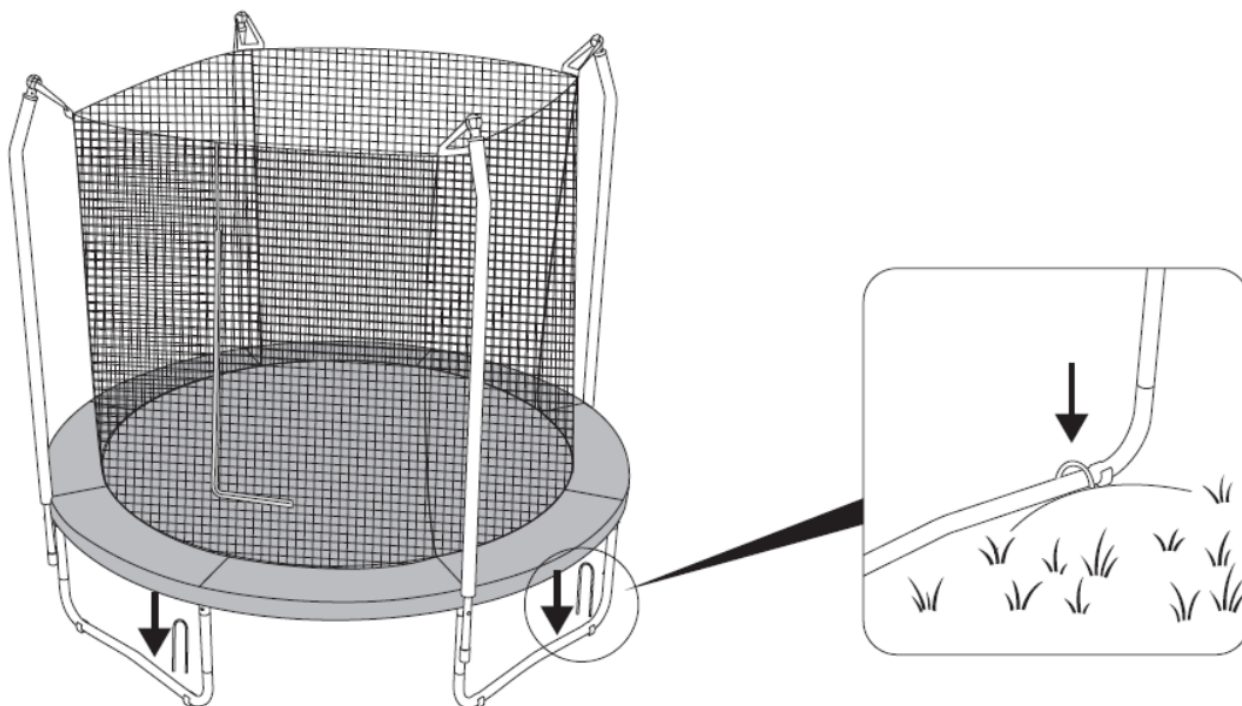

## ISTRUZIONI PER L'USO

### FONDAMENTI DELL'UTILIZZO DEL TAPPETO ELASTICO

Allenarsi utilizzando un tappeto elastico è una attività divertente e coinvolgente che tuttavia richiede l'apprendimento di alcune tecniche di base. Per iniziare, si consiglia di seguire le lezioni illustrate qui di seguito.

Prima di iniziare è essenziale aver letto e compreso appieno tutte le linee guida sulla sicurezza. È inoltre necessario che la persona incaricata di supervisionare l'uso del tappeto elastico tenga una lezione completa sulla meccanica del corpo, sulla postura corretta e sulle linee guida che regolano l'uso del tappeto elastico. Questa lezione dovrebbe essere completata da una dimostrazione delle procedure corrette da seguire.

**IMPORTANTE:** non indossare scarpe. Possono danneggiare il tappeto elastico e aumentare il rischio di infortunio. Si consiglia di saltare a piedi nudi o con calze antiscivolo.

**IMPORTANTE:** prima di iniziare la lezione, è necessario mostrare agli utenti la tecnica corretta per salire e scendere dal tappeto utilizzando la rete di protezione

#### Lezione n. 1: salto in piedi

	<ol style="list-style-type: none"> <li>1. Partendo da una posizione eretta, saltare tenendo la testa dritta e guardando in avanti verso il copribordo.</li> <li>2. Ruotare le braccia in avanti e verso l'alto con un movimento circolare.</li> <li>3. Mentre si è in aria, unire i piedi e puntarli verso il basso.</li> <li>4. Nell'atterrare, mantenere i piedi a una distanza pari alla larghezza delle spalle.</li> </ol>
--	--

#### Lezione n. 2: ricaduta su mani e ginocchia

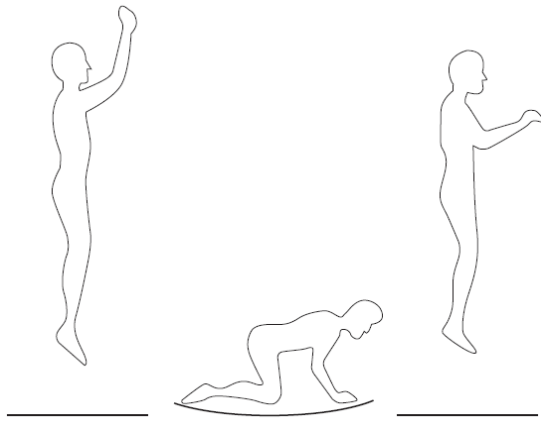

1. Partendo da una posizione eretta, effettuare un salto guardando davanti a se e in direzione del copribordo.
2. Atterrare sul tappeto usando mani e ginocchia
3. Spingersi verso l'alto con le mani per tornare in posizione eretta.

### Lezione n. 3 ricaduta sulle ginocchia

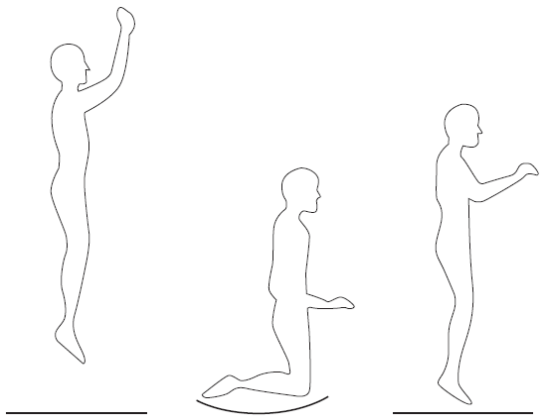

1. Partendo da una posizione eretta, effettuare un salto guardando davanti a se e in direzione del copribordo.
2. Atterrare sul tappeto in ginocchio, mantenendo la schiena dritta e il busto eretto.
3. Ritornare in posizione eretta.

### Lezione n. 4: ricaduta in posizione seduta

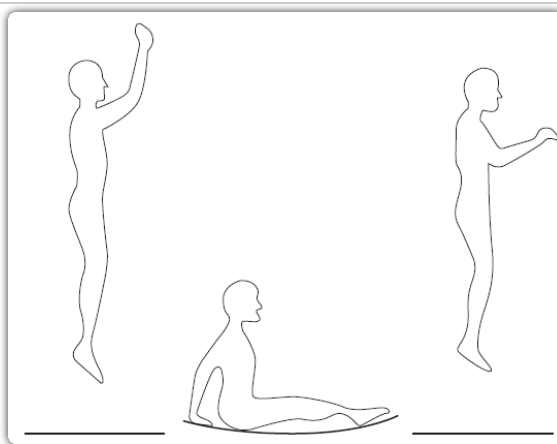

1. Partendo da una posizione eretta, effettuare un salto guardando davanti a se e in direzione del copribordo.
2. Atterrare sul tappeto da seduto, con le gambe parallele al tappeto stesso
3. e le mani all'altezza dei fianchi, palmo rivolto verso il tappeto.
4. Spingersi verso l'alto con le mani per tornare in posizione eretta.

### Lezione n. 5: ricaduta sull'addome

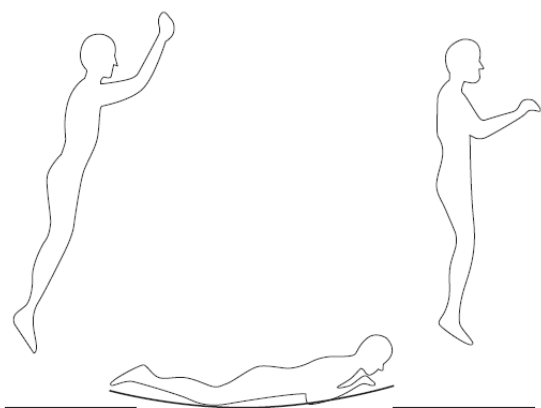

1. Iniziare effettuando un saltello basso da una posizione eretta e arrivare sul tappeto a pancia in giù.
2. Tenere la testa alta e le braccia distese in avanti sul tappeto.
3. Spingersi verso l'alto con le braccia per tornare in posizione eretta.

### Lezione n. 6: ricaduta sulla schiena

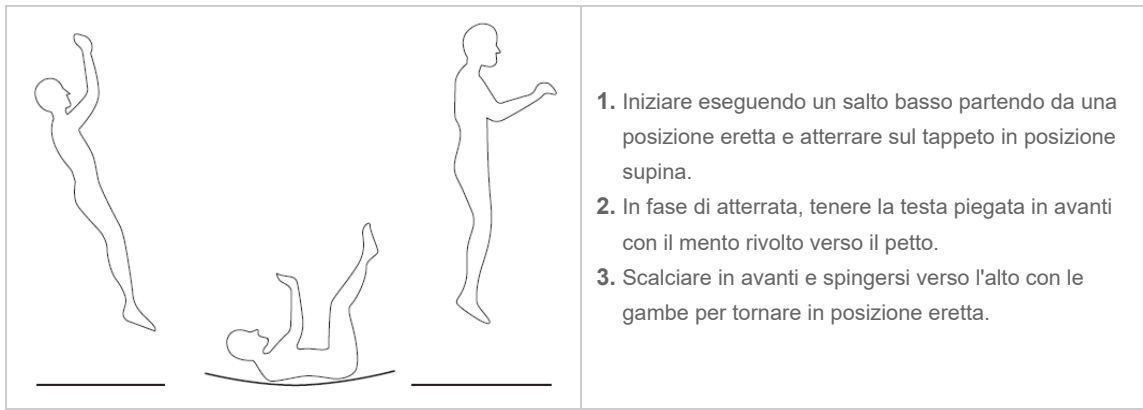

1. Iniziare eseguendo un salto basso partendo da una posizione eretta e atterrare sul tappeto in posizione supina.
2. In fase di atterrata, tenere la testa piegata in avanti con il mento rivolto verso il petto.
3. Scalcia in avanti e spingersi verso l'alto con le gambe per tornare in posizione eretta.

Congratulazioni! Hai imparato ognuna delle lezioni di cui sopra. Ti incoraggiamo a progettare e a sviluppare la tua routine di allenamento sul tappeto elastico, prestando attenzione alla buona forma fisica. Il supervisore potrà valutare la performance o assegnare un voto agli utenti e organizzare di conseguenza gruppi per ulteriori istruzioni.

## ISTRUZIONI PER LA MANUTENZIONE

Prima di ogni utilizzo, controllare tutti gli elementi strutturali del tappeto elastico, quali molle, gambe e rete di protezione. Le gambe devono essere bloccate saldamente in posizione, tutte le molle devono essere agganciate al telaio e la rete di protezione non deve presentare strappi. In caso contrario, il tappeto elastico potrebbe diventare pericoloso. La rete deve essere sostituita ogni 2 o 3 anni. Se si notano danni o segni di usura, interrompere immediatamente l'uso del tappeto elastico e procedere alla sostituzione della parte usurata con ricambi autorizzati Bestway.

Qualora sia necessario spostare il tappeto elastico, sollevarlo da terra con l'aiuto di due o più persone. Non trascinare a terra. La mancata osservanza di queste istruzioni può causare danni alla struttura. In una simile evenienza i danni non saranno considerati un difetto del produttore e annulleranno la garanzia e qualsiasi richiesta di assistenza.

Se si rende necessario spostare il trampolino, è consigliabile smontarlo e poi rimontarlo nella nuova posizione.

Rimuovere eventuali detriti dal tappeto elastico prima di ogni utilizzo. Sganciare la rete dai pali e spazzare via i detriti oppure chiudere la rete di protezione e utilizzare un soffiatore per eliminare i detriti. Se qualcosa è rimasto appiccicato al tappeto, consigliamo di pulire delicatamente utilizzando un panno in cotone. Non utilizzare spazzole o strumenti abrasivi onde evitare di danneggiare i materiali.

## ISTRUZIONI DI SMONTAGGIO E CONSERVAZIONE

- Qualora sia necessario smontare il tappeto elastico, seguire le istruzioni di montaggio al contrario e prestare particolare attenzione a conservare tutte le parti. Conservare l'imballaggio originale per il trasporto.
- Non tentare di smontare i componenti del telaio prima di aver rimosso tutte le molle e il tappeto elastico.
- Indossare guanti protettivi (non inclusi).

Per la rimozione delle molle,

- utilizzare la chiave di tensionamento QuickSpring™ (J) per sganciare l'estremità delle molle (P4) dagli alloggiamenti sul telaio.
- Sollevare la molla aiutandosi con l'altra mano fino a quando l'estremità P4 non si sgancia.



Un breve video dimostrativo è disponibile scansionando il codice QR

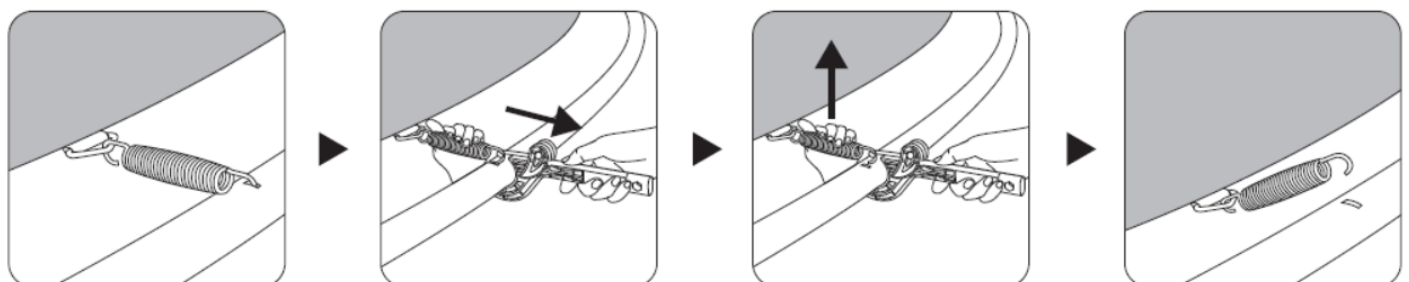

PULIZIA

Dopo l'uso, pulire delicatamente il tappeto utilizzando un panno morbido in cotone. Non utilizzare spazzole o strumenti abrasivi onde evitare danni.

#### **CONSERVAZIONE**

Il tappeto elastico e la rete di protezione devono essere messi al riparo in caso di condizioni atmosferiche avverse, compresi venti forti, calura e gelate.

Riporre sempre il tappeto elastico e la rete di protezione quando non vengono utilizzati e impedirne l'uso non autorizzato.

#### **TERMINI DI GARANZIA**

Per assistenza e per registrare il prodotto, visitare il sito [bestwaycorp.com/support](http://bestwaycorp.com/support).